

PONSSE



**EL NUEVO REY
A SU SERVICIO**

PONSSE BUFFALOKING

SAQUE TODO EL PARTIDO

DE UN RENDIMIENTO EXCEPCIONAL

PONSSE BuffaloKing ofrece al operario una potente grúa de carga Ponsse K100+, una alta capacidad de carga, un potente motor Mercedes-Benz y un chasis resistente. Con una capacidad de transporte de 18 toneladas, esta máquina se ha diseñado para ofrecer fiabilidad y potencia con el peso mínimo adicional.

La estructura de PONSSE BuffaloKing es rígida y los componentes y puntos de acceso han sido posicionados de tal forma que el servicio sea fácil de realizar. Además, el intervalo de servicio de la máquina se ha prolongado hasta las 1800 horas. Sus intervalos de servicio tremendamente largos aumentan las horas de funcionamiento efectivas y reducen los costos de mantenimiento.

Igual que con todos los demás forwarders PONSSE, la capacidad hidráulica de PONSSE BuffaloKing no tiene comparación en esta clase de tamaño. Combinado con la potente grúa de carga K100+ y el sistema inteligente



POTENCIA Y PRECISIÓN *El potente sistema hidráulico del BuffaloKing y el control preciso de la grúa de carga permiten un trabajo de carga fácil y seguro.*

de control OptiControl, ofrece el máximo de eficiencia y rentabilidad, junto con un alcance máximo total de 9,5 m.

La nueva cabina ofrece un gran espacio para objetos, los controles más ergonómicos del mercado y una excelente visibilidad.

PONSSE MANAGER

PONSSE Manager le permite monitorear y controlar con facilidad las operaciones diarias de su empresa. La aplicación de uso fácil ayuda en el mantenimiento de su flota de cosecha y aumenta la eficiencia de la planificación del trabajo y la obtención de informes. PONSSE Manager le ofrece datos completos y en tiempo real de su flota, tanto de rendimiento como de ubicación de los equipos. PONSSE Manager se puede utilizar convenientemente en un smartphone, tableta o PC. Las máquinas forestales equipadas con la transferencia de datos y GPS transmiten los datos automáticamente a una base de datos.



CADA DETALLE SE HA

DISEÑADO PARA UNA POTENCIA Y UN CONFORT GARANTIZADO



TRANSMISIÓN
Su transmisión mejorada ofrece una fuerza de tracción más práctica y sensaciones aún mejores sobre todo tipo de terrenos.



FACILIDAD DE SERVICIO
La facilidad de mantenimiento se logra mediante un mejor posicionamiento de los puntos de servicio, luces de servicio y plataformas de servicio seguras. Además, el uso de componentes de alta calidad hace posible intervalos de servicios extremadamente largos, de hasta 1800 horas.



MOTOR
En Europa se ofrece un motor Mercedes-Benz de nueva generación y mayor par (210 kW / 1150 Nm). ¡Menos emisiones, más potencia!



GRÚA DE CARGA
Maniobrar la potente grúa de carga PONSSE K100+ es fácil y eficaz. El alcance de la grúa de carga es de 7,8 o 9,5 metros



ERGONOMÍA
La ergonomía y la facilidad de uso son factores importantes si hablamos de productividad. La cabina totalmente actualizada ofrece un gran espacio para objetos, los controles más ergonómicos del mercado y la excelente visibilidad, característica de todas las máquinas forestales PONSSE.



CHASIS
Una estructura de chasis simple y resistente. El posicionamiento funcional de los componentes mejora la facilidad de servicio de la máquina.

MENOS MANTENIMIENTO, MÁS TIEMPO EN FUNCIONAMIENTO

La nueva tecnología y un sistema hidráulico mejorado ofrecen intervalos de servicio más largos, lo que aumenta las horas de funcionamiento efectivas y reduce los costos operativos. Los intervalos de servicios de los equipos forestales PONSSE han sido

incrementados, previamente el intervalo era cada 1200 hs y actualmente el intervalo es cada 1800 hs - por un mayor tiempo operativo.

Además, un acceso sencillo a los componentes importantes acelera el mantenimiento.

Entre los importantes desarrollos para la nueva serie de productos están el posicionamiento de los componentes y los puntos de servicio, así como la facilidad de mantenimiento que deseaban nuestros clientes.



LUCES DE SERVICIO

Se han instalado luces de servicio en los estuches de los parachoques y debajo de la cabina y la tapa del motor.



FÁCIL ACCESIBILIDAD

Las baterías, los sistemas de calentamiento Webasto, la unidad de lubricación central, el centro eléctrico, los conectores neumáticos y los puntos de medición son fácilmente accesibles debajo de los estuches abatibles de los parachoques.



ESPACIO DE ALMACENAMIENTO PARA ACCESORIOS

La máquina ofrece un amplio espacio para almacenamiento de herramientas y accesorios en distintos puntos.



CLARIDAD DURANTE EL MANTENIMIENTO

Las máquinas presentan un diseño más claro, unido a una estandarización de los modelos. Además, con todas las máquinas se entregan sus instrucciones de uso y mantenimiento y su manual de servicio.



PUNTOS DE INSPECCIÓN

La revisión diaria se realiza fácilmente, sin necesidad de subir o de realizar estiramientos innecesarios.



PLATAFORMAS DE SERVICIO Y ESCALERILLAS

Las plataformas de servicio antideslizantes y las fijaciones de las nuevas escalerillas de servicio permiten realizar los procedimientos de mantenimiento con mayor facilidad y seguridad.

MÁS POTENCIA – MAYOR ECONOMÍA

Un potente y ecológico motor Mercedes-Benz de seis cilindros con Nivel de emisiones EU Stage IV (210 kW/286 CV, 1150 Nm) ruge en el compartimento de motor Forwarder BuffaloKing Ponsse. Los intervalos de servicios en los motores EU Stage IV han sido incrementados, previamente el intervalo era cada 600 hs y actualmente el intervalo es cada 900 hs - por un mayor tiempo operativo. El sistema de tratamiento posterior de gases de escape SCR y el sistema de EGR enfriado reducen significativamente las emisiones de NOx y partículas.

Entre las ventajas de la nueva tecnología están una mejor respuesta a la demanda repentina de potencia y una mayor economía de combustible. La nueva tecnología de transmisión y motor permite un control exacto de la dirección y un trabajo eficiente incluso en las condiciones más exigentes.

* Sujeto al uso del aceite Mercedes-Benz 228.5 o 228.51 especificado.

Fuera de los países europeos se utiliza un motor Mercedes-Benz Tier 3 capaz de desarrollar 205 kW/275 CV y un par de 1100 Nm. Este fiable y potente motor Tier 3 presenta un intervalo de servicio de 600 horas y una estructura clara y simple para facilitar el mantenimiento.

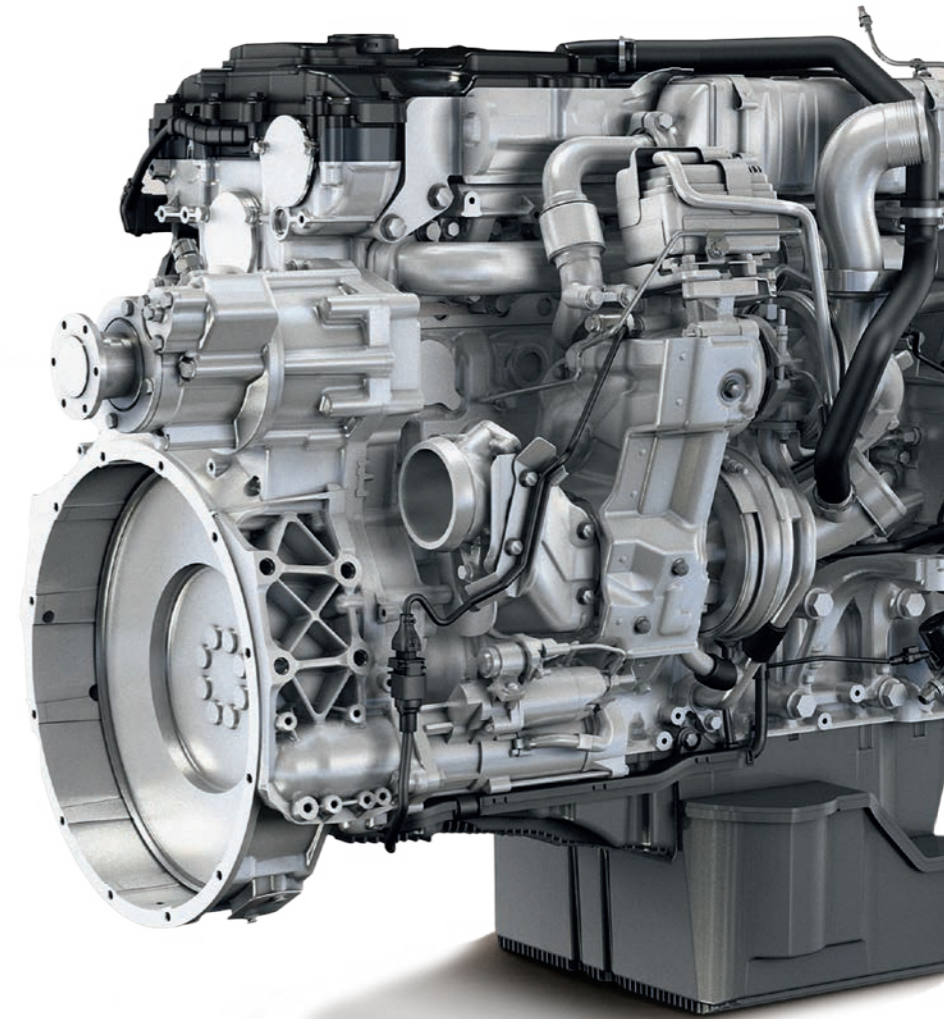

LA OFICINA MÁS CÓMODA DEL SECTOR

LA CABINA TOTALMENTE ACTUALIZADA DEL PONSSE BUFFALOKING ofrece una perspectiva de la última tecnología de máquinas forestales. Proporciona un entorno de trabajo para profesionales preparados que valoran el confort, la seguridad y la ergonomía. La ergonomía de los controles representa la última generación de las máquinas forestales, y gracias a su gran cabina, sus amplias ventanas y sus montantes delgados, la visibilidad es excelente en todas las direcciones. La interfaz de usuario PONSSE Comfort para máquinas forestales ha sido desarrollada con la colaboración de operarios y es fruto de numerosos años de experiencia.

EL MEJOR COMPAÑERO DE LOS OPERARIOS



PONSSE ECODRIVE es una aplicación que proporciona a los operarios una información útil y fácilmente comprensible acerca del uso de la máquina. A través del sistema de control de la máquina, monitoriza la carga de la máquina y el consumo de combustible de cada función, indicando en tiempo real si los métodos de trabajo del operario y el uso de los controles de la máquina resultan económicos y eficientes. Eco-Drive le permite centrarse en lo esencial para desarrollar sus métodos de trabajo.

PONSSE BUFFALOKING

DIMENSIONES

Peso mínimo:	6 ruedas 19 200 kg
	8 ruedas 20 600 kg
Peso típico:	6 ruedas 19 700 kg
	8 ruedas 21 100 kg
Longitud:	10 600–10 860 + 700 mm de travesaño deslizante
Anchura:	2 990–3 300 mm
Altura de transporte:	3 910 mm
Separación del suelo:	730 mm
Ángulo de giro:	± 44°

GRÚA

Modelo:	PONSSE K100+
Par de elevación (gross):	160 kNm
Alcance:	S / M: 7,8/9,5 m

NEUMÁTICOS

6 ruedas	34" delanteros 26.5" traseros
8 ruedas	26.5" delanteros 26.5" traseros

GARRA

Modelo:	Diversas alternativas de garra
---------	--------------------------------

MOTOR

Modelo:	MB OM936 LA EU Stage IV (Europa)
	MB OM906 LA EU Stage IIIA (otros países)
Potencia:	EU Stage IV: 210 kW (286 CV), IIIA: 205 kW (275 CV)
Par:	1 200–1 600 rpm (EU Stage IV: 1 150 Nm, IIIA: 1100 Nm)

Fuerza de tracción:	210 kN
Velocidad de marcha:	0–20 km/h
Volumen del depósito de combustible:	200 l

SISTEMA HIDRÁULICO

Sistema de control:	PONSSE OptiControl
Bomba de trabajo:	190 cm ³
Volumen del depósito de aceite hidráulico:	170 l

ESPACIO DE CARGA

Capacidad de transporte de carga:	18 000 kg
Superficie del área de carga:	5,2–5,8 m ²
Longitud del espacio de carga:	5 190–5 450 mm ^{+700 mm de travesaño deslizante}
La compuerta para troncos puede accionarse hidráulicamente.	

PONSSE BUFFALOKING 8W

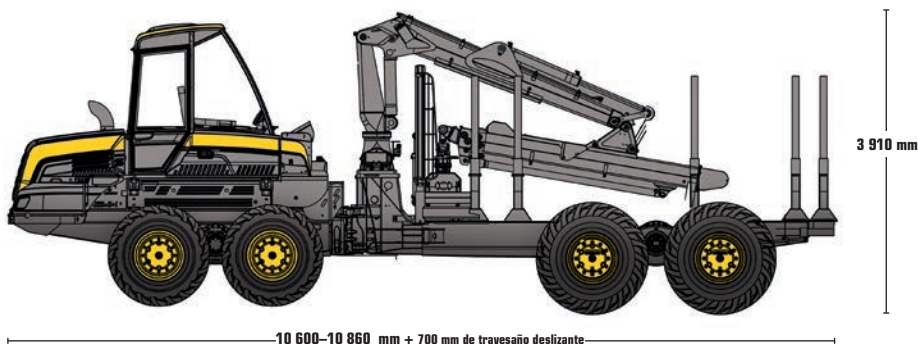

PONSSE BUFFALOKING 6W

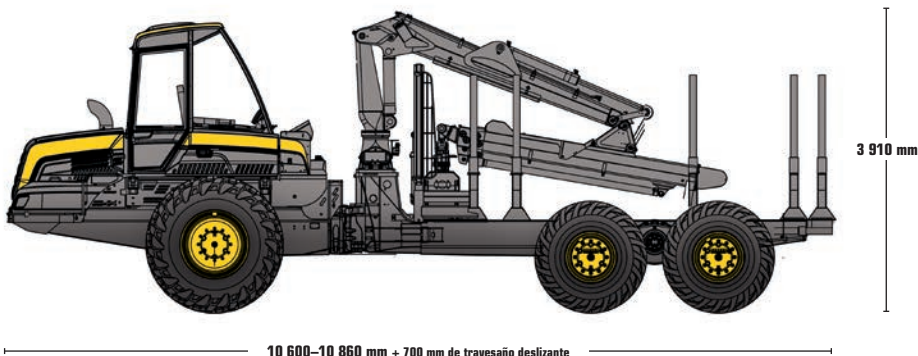

El fabricante se reserva el derecho a realizar modificaciones y mejoras técnicas.
PONSSE Buffaloking 10/17 1. SPA. Copyright © 2017 Ponsse Plc. PONSSE is a registered trademark of Ponsse Plc and other product names are trademarks of Ponsse Plc.

Ponssentie 22

FI-74200 Vieremä
FINLAND
Tel. +358 20 768 800
Fax +358 20 768 8690
www.ponsse.com

Ponsse Latin America Brazil

R. Joaquim Nabuco,
115 - Vila Nancy
CEP 08735-120
Mogi das Cruzes
São Paulo
BRAZIL
Tfno. +55 11 4795 4600
Fax +55 11 4795 4605

Ponsse Uruguay

Ruta 90, Km 6,
C.P. 60.000
Paysandú
URUGUAY
Tfno. +598 4724-3600



El mejor amigo de los forestales

www.ponsse.com