

CASE II
AGRICULTURE

TRACTORES PUMA 190-205-225



	PUMA 190	PUMA 205	PUMA 225
MOTOR			
Marca	FPT		
Tipo	Tier 3. Diesel, 6 cilindros, turbo intercooler, Inyección Electrónica Common Rail		
Cilindrada	6,7		
CV Nominal	190	205	223
Torque (en %)	28	25	23
Ventilador	Con embrague tipo viscoso		
SISTEMA DE ADMISIÓN DE AIRE			
Tipo	Prefiltro integrado con aspirador de partículas por vacío hacia el caño de escape		
Filtro	Filtro primario tipo seco y secundario de seguridad, con indicador de servicio en tablero de instrumento		
SISTEMA DE COMBUSTIBLE			
Inyección	Inyección Directa c/regulador electrónico		
Tanque de Combustible (L)	405		
TRANSMISIÓN			
Cantidad de Marchas	Full Power Shift (cambio de marcha con regulación electrónica) - 18 velocidades de avance y 6 de retroceso		
Inversor	Inversor de dirección de avance de accionamiento electrohidráulico		
Bloqueo de diferencial	Accionamiento electrohidráulico		
Embrague	Embrague tipo multidisco en baño de aceite		
DIRECCIÓN			
Tipo	Hidrostática con válvula de prioridad		
Columna de dirección	Columna de dirección regulable en altura e inclinación		
SISTEMA ELÉCTRICO			
Alternador	Alternador de 150 amp. 2 baterías de 12 voltios		
FRENOS			
Tipo	De discos en baño de aceite, de accionamiento hidráulico		
SISTEMA HIDRÁULICO			
Tipo	Centro Cerrado. Presión y flujo compensados, bomba hidráulica de pistones axiales		
Capacidad de Bomba (en L/m.)	150		
Circuito remotos: cantidad	4		
Bomba adicional	Bomba de engranajes adicional para accionamiento de la dirección, frenos y transmisión		
TOMA DE FUERZA			
Tipo	Independiente - 540/1000 rpm.		
Accionamiento	Electrohidráulico		
Embrague	Embrague multidisco en baño de aceite		

	PUMA 190	PUMA 205	PUMA 225
CONTRAPESOS			
Delanteros 190/205	6x45 kg Total 270 kg		1x500 kg + 2x250 kg = Total 1000 kg
Traseros 190/205	2x250 kg + 2x91 kg = Total 682 kg		4x250 kg + 2x91 kg = Total 1182 kg
CONFIGURACIONES DISPONIBLES			
Plataforma de mando	Cabina con suspensión, aire acondicionado y asiento del operador con ajuste neumático		
Tracción	4x4		
Levante de 3 puntos (opcional)	Opcional, levante de tres puntos categoría II/III, capacidad del levante 8.650 kg		
Agricultura de Precisión (opcional)	Ready / Ready con Monitor / Full Autoguidance		
Neumáticos Delanteros (Opción Dual)	16,9 R30 R1W - (420/85 R30 R1W)		
Neumáticos Traseros (Opción Dual)	20,8 R42 R1W - (520/85 R42 R1W DUAL)		
Neumáticos Delanteros (Opción Simple):	600/65 R28 R1W		
Neumáticos Traseros Simple (Opcional):	710/70 R38		

DIMENSIONES PUMA 190 - 205 - 225

(A) Longitud total	5017 mm
(B) Altura total (hasta parte superior del tubo de escape)	3089 mm
(C) Ancho total (guardabarros trasero extendido)	2682 mm
(D) Distancia entre ejes	2884 mm
(E) Luz libre con enganche automático del pick-up	398 mm
(F) Ajuste desde el centro del eje trasero / parte superior de la cabina	2165 mm
Ajuste de vía delantera	1552 - 2269 mm
trasero	1524 - 2438 mm
Peso máximo permitido	12000 kg

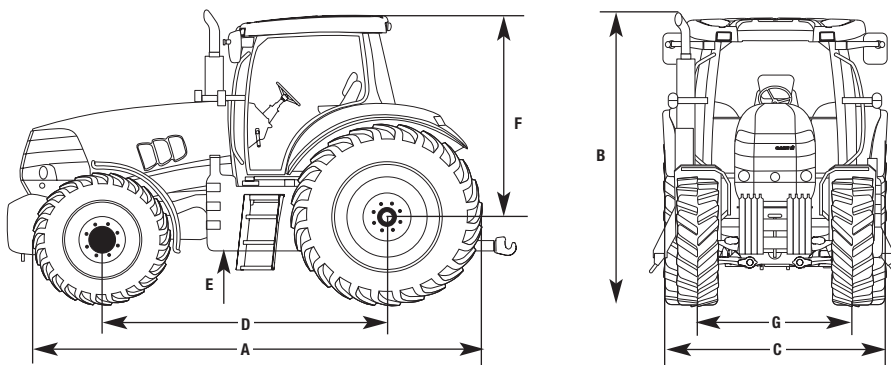



www.caseih.com.ar

CNH Argentina S.A.
Calle 28 N° 920
Panamericana Km. 38,5
Teléfono: 54 3327 446100
Garín - Buenos Aires - Rep. Argentina.

CASE IH. ESTÁS PREPARADO.

Case IH se reserva el derecho de implementar mejoras en el diseño y modificaciones en las especificaciones en cualquier momento, sin previo aviso y sin contraer ninguna obligación de instalarlas en unidades vendidas anteriormente. Las especificaciones, descripciones y materiales ilustrativos contenidos aquí reflejan correctamente los datos conocidos en la fecha de la publicación, aunque están sujetos a modificaciones sin previo aviso. Las ilustraciones pueden incluir equipamientos opcionales y accesorios y pueden no incluir todos los equipamientos estándar.